



# Forstspezialmaschinen (4-Rad)

NF140-4R

NF160-4R

NF170-4R

NF210-4R

## Forsttechnik für den Profi

Geräte- & Fahrzeugbau





## Motor

4-Zylinder Iveco-Turbodiesel-Direkteinspritzer Stufe IIIb / IVi\*  
 Leistung: 110 kW (150 PS)  
 Hubraum: 4.5 ltr.  
 max. Drehmoment bei 1.500 U/min.: 676 Nm

## Antrieb

hydrostatischer Fahrtrieb  
 1. Gang: 0 - 12 km/h  
 2. Gang: 0 - 38 km/h

## Achsen

NAF Planetenstarrachsen mit  
 zuschaltbarem Sperrdifferential 100%

## Kabine

ROPS/FOPS/OPS geprüfte Sicherheitskabine  
 Komfortable und fahrerfreundliche Innenausstattung inkl.  
 Klimaanlage, Komfort-Dreh-Fahrersitze und  
 Panorama-Heckfenster  
 Steuerung der Fahr- und Arbeitsfunktionen  
 über 10,4" Farbdisplay mit Touchfunktion.

## Hydraulik

Load-Sensing-Anlage mit max. 209 ltr./min bei 320 bar Druck

## Bereifung

23.1-26 16 PR (Außenbreite ab 2.50 m)  
 weitere Bereifungen auf Anfrage

## Winde

Ritter S66 D8 2x 8 to. Doppeltrommelseilwinde  
 Seilfassung 2 x 120 mtr.  
 Ø 12 mm hochfest  
 Seilwindenantrieb hydrostatisch über Verstellmotor  
 Seilgeschwindigkeit: 0 - 1.0 m/sec  
 andere Winden und Zugleistungen möglich

## Kran

Epsilon M80R72  
 Brutto-Hubmoment 73 kNm  
 Kranreichweite 7.2 mtr. mit Doppelteleskop  
 Greifer Cranab CR360,  
 Kransteuerung Danfoss PVG32

## Polterschild

hebbare Normalausführung  
 abschließbare Werkzeugkiste seitlich an Strebe

## Heckschild

auf Kundenwunsch ausführbar als Tragbergstütze,  
 gerades Heckschild oder Muldenschild  
 Seileinlaufhöhe: 1.150 mm - 2.120 mm





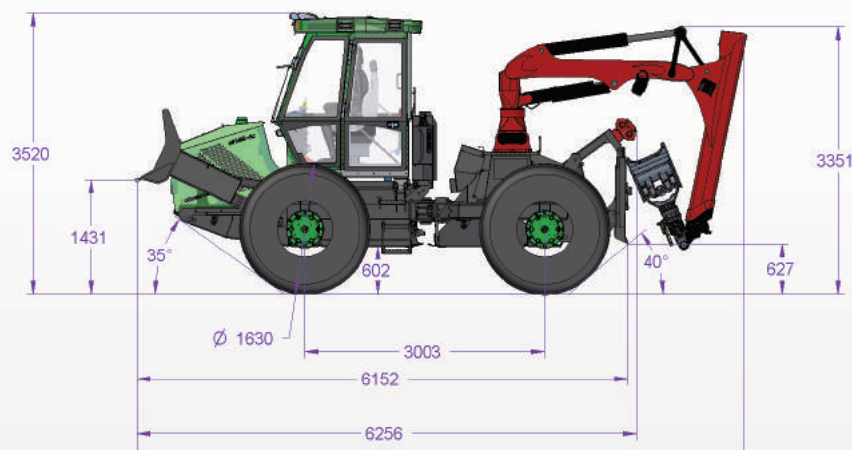

## Klein, leicht und wirtschaftlich

Als reine Seilmaschine zum Vorliefern eine wirtschaftliche Alternative. Mit aufgebautem Rückekran eine leistungsstarke Kombination.

Der NF140 ist wie alle unsere Forstmaschinen mit den Attributen robust, kraftvoll, servicefreundlich, langlebig und innovativ versehen

**Der NF140, unser Einstiegsmodell**





## Motor

6-Zylinder Iveco-Turbodiesel-Direkteinspritzer Stufe IIIb / IVi\*  
 Leistung: 129 kW (176 PS)  
 Hubraum: 6.7 ltr.  
 max. Drehmoment bei 1.500 U/min.: 810 Nm

## Antrieb

hydrostatischer Fahrtrieb  
 1. Gang: 0 - 12 km/h  
 2. Gang: 0 - 38 km/h

## Achsen

NAF Planetenstarrachsen mit  
 zuschaltbarem Sperrdifferential 100%

## Kabine

ROPS/FOPS/OPS geprüfte Sicherheitskabine.  
 komfortable und fahrerfreundliche Innenausstattung inkl.  
 Klimaanlage, Komfort-Dreh-Fahrersitze und  
 Panorama-Heckfenster.  
 Steuerung der Fahr- und Arbeitsfunktionen  
 über 10,4" Farbdisplay mit Touchfunktion.

## Hydraulik

Load-Sensing-Anlage mit max. 209 ltr./min bei 320 bar Druck

## Bereifung

23.1-26 16 PR (Außenbreite ab 2.50 m)  
 28L-26 20PR (Außenbreite ab 2.74 m)  
 weitere Bereifungen auf Anfrage

## Winde

Ritter S66 D8 2x 8 to. Doppeltrommelseilwinde  
 Seilfassung 2 x 120 mtr.  
 Ø 12 mm hochfest  
 Seilwindenantrieb hydrostatisch über Verstellmotor  
 Seilgeschwindigkeit: 0 - 1.0 m/sec.  
 andere Winden und Zugleistungen möglich

## Kran

Epsilon S110R72  
 Netto-Hubmoment 102 kNm  
 Kranreichweite 7.2 mtr. mit Doppelteleskop  
 Greifer Cranab CR400,  
 Kransteuerung Danfoss PVG32

## Polterschild

hebbare Normalausführung  
 abschließbare Werkzeugkiste seitlich an Strebe

## Heckschild

auf Kundenwunsch ausführbar als Tragbergstütze,  
 gerades Heckschild oder Muldenschild  
 Seileinlaufhöhe: 1.150 mm - 2.150 mm





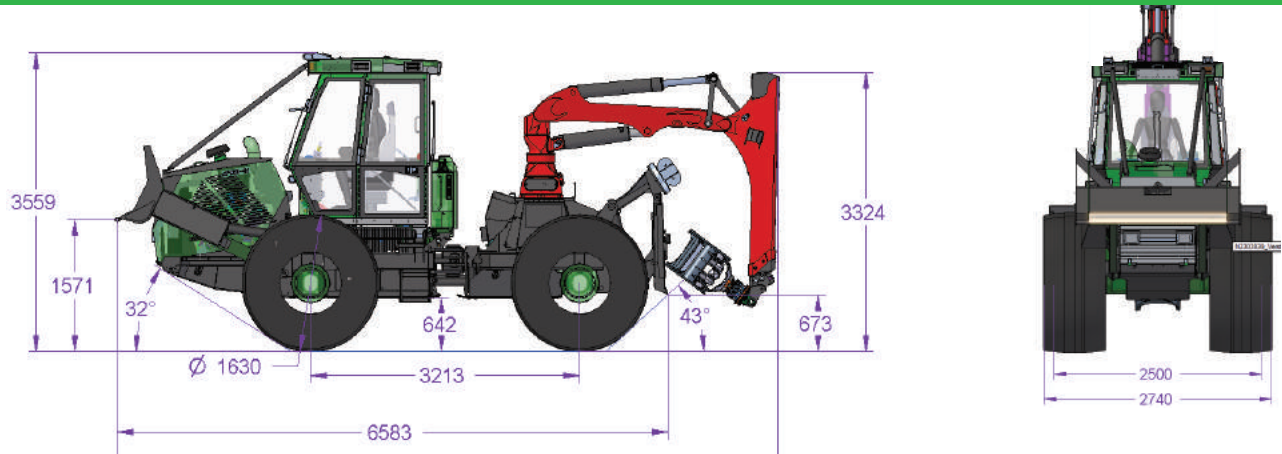

## Leistungsstark und individuell

Der NF160-4R ist unser Dauerbrenner unter den 4-Rad Forstspezialmaschinen. Seine Standardausführung ist komplett und lässt keine Wünsche offen.

Durch vielfältige Möglichkeiten der Kundenanpassung verwandelt sich der NF160 zu einer universell durch sein Preis-Leistungsverhältnis einzigartigen Alternative.

**Der NF160-4R, die starke Alternative.**





## Motor

6-Zylinder Iveco-Turbodiesel-Direkteinspritzer Stufe IIIb / IVi\*  
 Leistung: 129 kW (176 PS)  
 Hubraum: 6.7 ltr.  
 max. Drehmoment bei 1.500 U/min.: 810 Nm

## Antrieb

hydrostatischer Fahrtrieb  
 1. Gang: 0 - 16 km/h  
 2. Gang: 0 - 38 km/h

## Achsen

NAF Planetenstarrachsen mit  
 zuschaltbarem Sperrdifferential 100%

## Kabine

ROPS/FOPS/OPS geprüfte Sicherheitskabine.  
 komfortable und fahrerfreundliche Innenausstattung inkl.  
 Klimaanlage, Komfort-Dreh-Fahrersitze und  
 Panorama-Heckfenster.  
 Steuerung der Fahr- und Arbeitsfunktionen  
 über 10,4" Farbdisplay mit Touchfunktion.

## Hydraulik

Load-Sensing-Anlage mit max. 319 ltr./min bei 320 bar Druck

## Bereifung

28L-26 26PR (Außenbreite ab 2.74 m)  
 weitere Bereifungen auf Anfrage

## Winde

Ritter S66 D8 2x 8 to. Doppeltrommelseilwinde  
 Seilfassung 2 x 120 mtr.  
 Ø 12 mm hochfest  
 Seilwindenantrieb hydrostatisch über Verstellmotor  
 Seilgeschwindigkeit: 0 - 1.0 m/sec.  
 andere Winden und Zugleistungen möglich

## Kran

Epsilon S110F86  
 Brutto-Hubmoment 143 kNm  
 Kranreichweite 8.6 mtr. mit Doppelteleskop  
 Greifer Cranab CR400  
 Kransteuerung Danfoss PVG32

## Polterschild

hebbare Normalausführung  
 abschließbare Werkzeugkiste seitlich an Strebe

## Heckschild

gerades Heckschild in verschiedenen Breiten  
 Seileinlaufhöhe: 1.340 mm - 1.950 mm

## Klemmbank

NOE 1.9 - 1.45 m<sup>2</sup>  
 Sonderbauten auf Anfrage





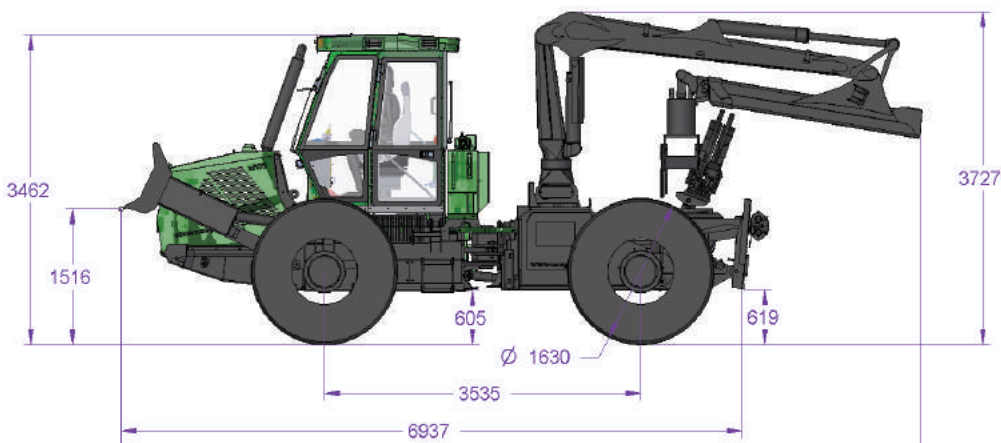

## Die Klemmbankmaschine

herausragende Zugleistung durch hydrostatische 2-Motorenlg., die Arbeitsgeschwindigkeiten im 1. Gang von bis zu 16 km/h möglich machen. Gepaart mit einer ideal platzierten Klemmbank macht dies den NF170-4R zu einer der leistungsfähigsten Klemmbankmaschinen auf dem Markt.

**Der NF170-4R, einer wie keiner**



## Motor

6-Zylinder Iveco-Turbodiesel-Direkteinspritzer Stufe IIIb / IVi\*  
 Leistung: 151 kW (206 PS)  
 Hubraum: 6.7 ltr.  
 max. Drehmoment bei 1.500 U/min.: 960 Nm

## Antrieb

hydrostatischer Fahrtrieb  
 1. Gang: 0 - 13 km/h  
 2. Gang: 0 - 38 km/h

## Achsen

NAF Planetenstarrachsen mit  
 zuschaltbarem Sperrdifferential 100%

## Kabine

ROPS/FOPS/OPS geprüfte Sicherheitskabine.  
 komfortable und fahrerfreundliche Innenausstattung inkl.  
 Klimaanlage, Komfort-Dreh-Fahrersitze und  
 Panorama-Heckfenster.  
 Steuerung der Fahr- und Arbeitsfunktionen  
 über 10,4" Farbdisplay mit Touchfunktion.

## Hydraulik

Load-Sensing-Anlage mit max. 319 ltr./min bei 320 bar Druck

## Bereifung

24.5-32 16PR (Außenbreite ab 2.75 m)  
 30.5L-32 20PR (Außenbreite ab 2.90 m)  
 weitere Bereifungen auf Anfrage

## Winde

Ritter S66 D8 2x 8 to. Doppeltrommelseilwinde  
 Seilfassung 2 x 120 mtr.  
 Ø 12 mm hochfest  
 Seilwindenantrieb hydrostatisch über Verstellmotor  
 Seilgeschwindigkeiten: 0 - 1.0 m/sec.  
 andere Winden und Zugleistungen möglich

## Kran

Epsilon X140F80  
 Brutto-Hubmoment 173 kNm  
 Kranreichweite 8.0 mtr. mit Doppelteleskop  
 Greifer Cranab CR400  
 Kransteuerung Danfoss PVG32

## Polterschild

hebbare Normalausführung  
 abschließbare Werkzeugkiste seitlich an Strebe

## Heckschild

gerades Heckschild in verschiedenen Breiten  
 Seileinlaufhöhe: 1.430 mm - 2.000 mm

## Klemmbank

NOE 2.1 - 1.70 m<sup>2</sup>  
 Sonderbauten auf Anfrage





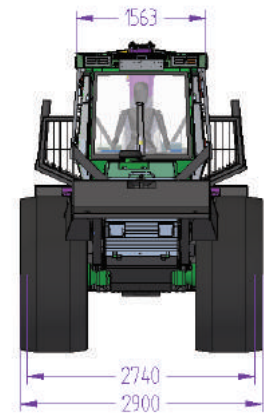
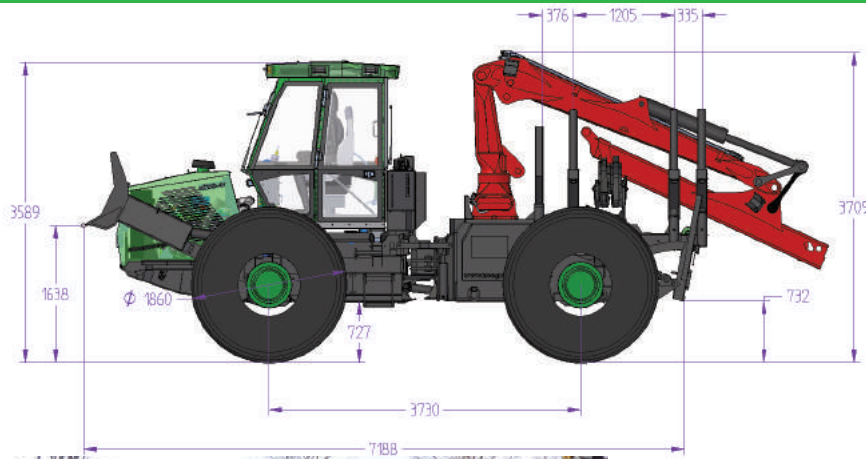

## Das Powerpaket

Größtmögliche Rückeleistung gepaart mit Wirtschaftlichkeit. Der NF210-4R vereint alle Attribute die erfolgreiche Unternehmen ausmachen. Intelligente Klemmbanklösungen, entwickelt in Zusammenarbeit mit den Praktikern der Forstbranche.

**Der NF210-4R, macht einfach Spaß**



## Fahrerkabine "eine neue Sicht der Dinge"

- mehr Übersichtlichkeit durch Panoramafenster
- mehr Kopf- und Bewegungsfreiheit
- integrierte Klimaautomatik
- klimatisierte Ablagefächer
- Komfort-Fahrersitz (auf Wunsch mit mitdrehenden Pedalen)
- LED Leuchten serienmäßig



## Steuerung der neuen Generation

- großes 10.4" Farbdisplay mit Touchfunktion
- selbsterklärende Menüführung
- Diagnosefunktionen für den Fahrtrieb im Display
- Option Fernwartung
- Anzeige im Fehlerfall automatisiert
- 5-Fahrer Komfort-Einstellmöglichkeiten (Joystickbelegungen können über Display frei zugeordnet werden)
- Parameter Verstellungen über Ansprechverhalten individuell anpassbar
- proportionales Ansteuern der Seilwinde



# Forsttechnik für den Profi



**Otmar Noe GmbH**  
Untermudauerstr. 8  
69427 Mudau - Deutschland

Tel. +49 (0) 6284 9207-0  
Fax +49 (0) 6284 9207-30

info@noegmbh.de  
www.noegmbh.de