

Komatsu 855



Der Allroundforwarder für die
Durchforstung und Endnutzung



Die Wurzeln des modernen Komatsu-Forwarders liegen in den Forwardermodellen der 90er-Jahre. Der 840 erhielt damals einen 6-Zylinder-Motor und wurde zum 860 – der gleichzeitig den Grundstein für das erfolgreiche Komatsu-Forwarderkonzept legte, das unter anderem auf einem niedrigen Schwerpunkt und einem Drehgelenk im hinteren Rahmen basiert. Aufgrund dieses Konzepts bieten wir auch heute noch die marktweit stabilsten Forwarder an.



Der Komatsu 855 ist unser Bestseller – eine echte Allroundmaschine, die sich für die unterschiedlichsten Einsätze eignet. Dank mehrerer praktischer Optionen hat er eine äußerst flexible Ladefläche und kann zudem mit zwei Kranvarianten ausgerüstet werden. Der Komatsu 855 wurde als Kombination unserer beiden früheren Bestseller 840 und 860 entwickelt und hat wie alle Komatsu-Forwarder eine hervorragende Arbeitsumgebung: mit einer geräumigen, ergonomischen Kabine und optionalen Komfortfunktionen wie z. B. Comfort Ride.

Konstruiert für Ihre Rentabilität

Komatsu-Forwarder sind ganz auf Produktivität und Rentabilität ausgelegt und bieten jede Menge profitabler Vorteile, die wir Ihnen hier vorstellen möchten.



Flexible Ladefläche

Sie wünschen sich Verbreiterungen, um mit einer Ladung mehr Holz transportieren zu können? Oder vielleicht hydraulische, leicht absenkbare Rungen, damit Sie den Kran nicht so hoch zu heben brauchen und somit produktiver und kraftstoffsparender arbeiten können?

Die flexible Ladefläche der Komatsu Forwarder lässt sich auf unterschiedliche Weise an Ihre Bedürfnisse anpassen, damit Sie Ihren Rückeauftrag mühelos und mit optimaler Effektivität erfüllen können.

Zielführender Kran

Der Kran wurde von uns entwickelt und für Komatsu-Forwarder optimiert, sodass er durch ein Höchstmaß an Zuverlässigkeit und Produktivität überzeugt.

Damit der Kran zu Ihren Einsatzbedingungen passt, sind nicht nur verschiedene Kran- und Greifergrößen erhältlich, sondern auch praktische Optionen wie eine integrierte Tiltsäule und eine leistungsstarke Beleuchtung. Zusammen mit dem kraftvollen Trägerfahrzeug sorgt der Komatsu-Kran dafür, dass Sie Ihre Ziele erreichen.

Ein Motor, der Sie nicht im Stich lässt

Der leistungsstarke Motor der Komatsu-Maschinen vereint Kraft und ein hohes Drehmoment mit niedrigen Drehzahlen, was für beste Geländegängigkeit und einen geringen Kraftstoffverbrauch sorgt.

Dank der robusten Konstruktion des Motors sind Wartungsbedarf und Reparaturkosten minimal.



Stabiles Arbeiten mit dem Komatsu-Konzept

Die Komatsu-Forwarder verdanken ihre hohe Stabilität der durchdachten Konstruktion nach dem Komatsu-Konzept.

Da Sie mit einer stabilen Maschine entspannter arbeiten und sich gleichzeitig sicher in Ihrer Arbeitsumgebung fühlen können, bleiben Sie den ganzen Tag über produktiv und gehen frischer in den Feierabend.

Wendig durchs Gelände

Damit Sie auf Rückegassen gut vorwärtskommen, brauchen Sie eine Maschine mit besten Geländeeigenschaften und einer starken Kraftübertragung.

Dank des hohen Portalbogies überzeugen die Komatsu-Forwarder durch eine große Bodenfreiheit. Da die intelligente Kraftübertragung ihre Eigenschaften optimal an die Last und die Bodenverhältnisse sowie an die Kraft und das Drehmoment des Dieselmotors anpasst, bewegt sich der Forwarder mühelos auch durch anspruchsvolles Gelände.



Mehr über unser stabiles Komatsu-Konzept hier: www.komatsuforest.de

Eine Kabine zum Wohlfühlen

Das Arbeitsumfeld ist unerlässlich für das Wohlbefinden im Job. Hier erfahren Sie, wie Ergonomie, durchdachtes Design und Servicefreundlichkeit Ihren Arbeitstag als Komatsu-Fahrer* in komfortabler gestalten.



Beste Sicht in alle Richtungen

Die Kabine ist Ihr Arbeitsumfeld und der Ort, an dem Sie sich wohlfühlen sollen – deshalb ist die Forwarderkabine geräumig, leise und bietet eine hervorragende Rundumsicht. Das durchdacht gestaltete Gatter gewährt beste Sicht durch die Stäbe, und dank der matten Lackierung werden störende Reflektionen minimiert.

Eine Innenbeleuchtung, wie sie sein soll

Die Beleuchtung in der Kabine erstreckt sich über die Decke und den Boden, sodass Sie immer alles im Blick haben, und auch eine optionale Leseleuchte mit flexiblem Arm ist dabei. Im dunklen Modus der Kabine sind sämtliche Leuchten rot gedimmt und damit angenehm fürs Auge beim Arbeiten in der Dunkelheit.

Komfortables Arbeiten

Der elektrisch einstellbare und beheizbare Fahrersitz unterstützt den Rücken, bietet die Möglichkeit zur Anpassung der Beinfreiheit und lässt sich zudem mit einer Belüftungsfunktion ausstatten – für ein noch behaglicheres Ambiente. Wer in Sachen komfortabler Arbeitsumgebung höchste Maßstäbe anlegt, wählt Comfort Ride, unsere hydraulische Kabinenfederung. Nähere Infos hierzu finden Sie im Abschnitt „Optionen“.



Ergonomische Hebeleinheiten, Pedale und Tasten

Hebeleinheiten und Pedale sind ergonomisch gestaltet und in der Kabine leicht zugänglich. Dank der beleuchteten Tasten lässt sich auch bei Dunkelheit bequem arbeiten, und viele Tastenfunktionen lassen sich ganz nach Wunsch programmieren. Gelenkt wird der Forwarder mit einem elektrischen Mini-Lenkrad, das die frühere Orbitrol-Lenkung ersetzt.



Komfortables Arbeitsumfeld

Im hochwertigen Kabineninneren wurden die durchdacht gestalteten Verkleidungen mit vielen Aufbewahrungsfächern ausgestattet. Außerdem sind optional ein Wärmegerät für eine Essensbox sowie eine Kühlbox verfügbar, sodass Sie für die wohlverdiente Pause bestens gerüstet sind. Eine Klimaanlage steuert auf Wunsch automatisch den Luftstrom und die Temperatur und sorgt damit stets für eine angenehme Raumluft, die sich mit dem optional verfügbaren Mikrofilter noch zusätzlich reinigen lässt.



Müheloser Service

Die Wartung Ihrer Maschine sollte problemlos erfolgen können, vor allem an den Punkten, die häufig kontrolliert werden müssen. Deshalb zeichnen sich die Komatsu-Forwarder durch mehrere intelligente und benutzerfreundliche Lösungen aus; so lässt sich z. B. die gesamte Kabine mithilfe einer elektrischen Steuerung kippen, und die ebenfalls elektrisch gesteuerte Haube hat einen praktischen Öffnungswinkel von 90°. Zum rascheren Nachfüllen von Hydrauliköl und Diesel sind Einfüllpumpen erhältlich.

Um den Forwarder auch bei Dunkelheit problemlos warten zu können, kann er an durchdachten Punkten mit einer Servicebeleuchtung ausgerüstet werden. Und das sind nur ein paar unserer Lösungen für einen einfacheren Arbeitstag!



Für eine zukunftsorientierte Forstwirtschaft

Für uns als Maschinenhersteller ist es essenziell, eine Verringerung unserer Umweltauswirkungen anzustreben, sowohl bei der Produktion als auch bei den Maschinen, die den Bestand bestmöglich schonen sollen. Die Herausforderungen sind zahlreich, doch wir setzen alles daran, zukunftsorientierte Lösungen zu entwickeln und auch im Kleinen Optimierungsmöglichkeiten zu finden.

Fertigung mit Umweltfokus

Im Herbst 2021 nahmen wir die Produktion in unserem neuen Werk auf. Nachdem wir uns viele Jahre damit befasst hatten, die Fertigung umweltfreundlicher zu machen, sollte das neue Werk selbstverständlich klimaschonender sein. Auf dem Werkdach befindet sich eine Anlage mit 7 000 Solarpaneelen, die einer Fläche von nahezu 19 000 m² oder 3,5 Fußballfeldern entspricht. Im Werk selbst wurden moderne, energiesparende Technologien eingesetzt, und geheizt wird mit Geothermie. Wir sind stolz auf unser neues Werk und die damit verbundenen Fortschritte, werden aber auch künftig alles daran setzen, die Umweltauswirkungen weiter zu reduzieren.

Geringe Emissionen, geringer Kraftstoffverbrauch

Wenn Sie einen Komatsu-Forwarder fahren, können Sie sicher sein, dass er die strengsten Vorschriften bezüglich der NO_x- und Partikelemissionen einhält und durch eine hervorragende Kraftstoffwirtschaftlichkeit bei gleichzeitig optimaler Leistungsfähigkeit überzeugt. Jeder gesparte Liter Diesel zählt! Um die Emissionsmenge noch weiter zu verringern, können Sie umweltfreundlichen HVO-Diesel tanken, der sich für all unsere Motoren eignet.

Optionen mit Klimafokus

Mit unseren Optionen lässt sich der CO₂-Ausstoß der Maschine auf verschiedenste Weise verringern. Unser intelligentes Getriebe SpeedShift z. B. schaltet beim Gasgeben automatisch hoch, wodurch die Maschine stets bei optimaler Arbeitsdrehzahl arbeitet, was die Emissionen und den Kraftstoffverbrauch senkt. Und mit den Kranoptionen Smart Crane und SmartFlow lässt sich zum einen die Kransteuerung emissionsmindernd optimieren, zum anderen der Kraftstoffverbrauch reduzieren, wie in Tests nachgewiesen werden konnte.





Intelligentes Rücken

Auch als Fahrer*in können Sie nachhaltige Entscheidungen treffen. Hier leistet MaxiFleet technische Hilfestellung und liefert wertvolle Informationen. Beispielsweise durch übersichtliche Karten, welche u. a. die Position der Holzabschnitte auf den Rückegassen anzeigt. Damit lassen sich die Arbeit und die Wege besser planen, und Fahrstrecken und Bodenschäden werden reduziert.



Mehr über MaxiFleet >
Broschüre [Forestry Solutions](#)

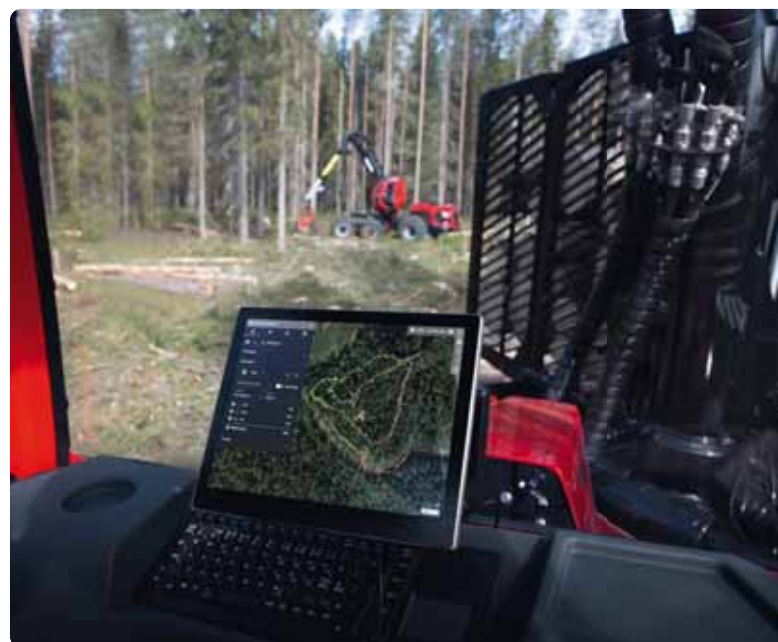

Sie haben die Wahl

Mit unseren Optionen können Sie auf gleichbleibend hohem Niveau produzieren und profitieren von einem ergonomischen, komfortablen Umfeld – für einen optimalen Arbeitsplatz, an dem Sie sich wohlfühlen können. Jetzt genauso wie nach vielen Jahren im Beruf.

SpeedShift

Mit SpeedShift schaltet der Forwarder beim Gasgeben automatisch hoch. SpeedShift erhöht damit nicht nur den Fahrerkomfort, sondern bietet zudem den Vorteil, dass der Motor bei optimaler Drehzahl arbeitet – für mehr Kraftstoffwirtschaftlichkeit und Produktivität. Vor allem beim Fahren auf Straßen zahlt sich SpeedShift aus.



Maßgeschneiderter Arbeitsplatz

Die Kabinen der Komatsu-Forwarder sind gleichermaßen ergonomisch wie komfortabel und lassen sich zudem durch vielfältige Sonderausstattungen ergänzen, mit denen Sie Ihren Arbeitsplatz an Ihre Bedürfnisse anpassen können. Beispiele für Sonderausstattungen:

- **KCC-Advanced-Hebeleinheiten mit fünf zusätzlichen programmierbaren Tasten**
- **Sonnenschutz**
- **Radio mit Bluetooth und Handsfree-Unterstützung**
- **Belüfteter Sitz**
- **Wärmegerät für Essensbox**
- **Kühlbox**
- **Seitenscheibenwischer**
- **3-µ-Allergiefilter**
- **Zusätzlich Bodenmatte, leicht zu entfernen und zu reinigen**
- **Sitz bis 220° drehbar, mit stufenloser Arretierung**
- **Innenbeleuchtung an Decke und Fußboden sowie Leseleuchte an flexiblem Arm**
- **Funkschlüssel**
- **MediaZone**
- **Modem**
- **Zusätzlicher Bildschirm vorn**
- **Touchscreen**



Eine leuchtende Option

Gute Sicht ist eine Voraussetzung für gute Arbeit – aber auch für mehr Ausdauer und weniger Müdigkeit. Werkseitig ist die Maschine bereits mit einer leistungsstarken Beleuchtung ausgerüstet, doch sind zusätzlich weitere Leuchten verfügbar.



Kran-Tiltfunktion

(Kran-Tiltfunktion erhältlich für Kran 130F)

Mit der Kran-Tiltfunktion lässt sich selbst am Hang so arbeiten, als wären Sie auf ebenem Gelände. Da diese Funktion Gefälle ausgleicht, behält die Maschine ihre Leistungsfähigkeit bis zu einer Neigung von 22°.



Bogie Lift/ Bogie Lift Advanced

Mit dem Bogie Lift können Sie das vordere Bogie heben, z. B. wenn Sie auf dem Weg zum Polterplatz Gräben befahren oder beim Fahren auf Straßen nicht extra die Ketten abnehmen möchten.

Bogie Lift Advanced erlaubt es, die rechte und linke Seite individuell zu steuern, was z. B. beim Überfahren von Hindernissen auf unebenem Gelände hilfreich ist.



Optionen



Comfort Ride

Unsere hydraulische Kabinenfederung Comfort Ride federt mit ihrer 4-Punkt-Aufhängung effektiv Erschütterungen und Vibrationen, die durch das Gelände, Bänder und den Kran verursacht werden. Die neueste Generation Comfort Ride bietet zudem die Möglichkeit, die seitliche Steifigkeit der Kabinenfederung ganz nach Wunsch zu justieren. Ein weiterer Vorteil ist die automatische Nivellierung, dank der die Kabine bei bis zu 6° seitlicher Neigung

im Stillstand und bei geringer Geschwindigkeit waagrecht bleibt, was das Be- und Entladen erleichtert.

Mit einer bereits bewährten Funktion lässt sich die Kabine hochfahren, um beim Entladen optimale Sicht zu bieten, und dank des neuen Komatsu Comfort Ride kann diese Funktion nun auch bei geringer Geschwindigkeit genutzt werden. All das soll Ihre Arbeit möglichst einfach und ergonomisch gestalten.

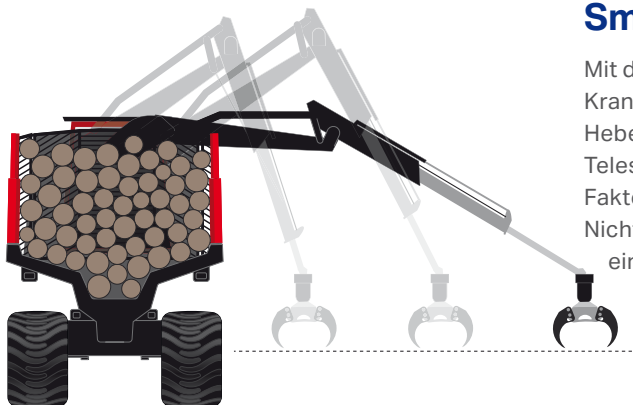

Smart Crane/SmartFlow

Mit der Kranspitzensteuerung Smart Crane lässt sich der Kran weich und präzise steuern und der Greifer mit nur drei Hebelbewegungen mühelos in die Zielposition bewegen. Da der Teleskoparm automatisch gesteuert wird, braucht der Fahrer einen Faktor weniger im Kopf zu haben und bleibt länger fit und produktiv. Nicht zu vergessen ein weiteres Plus: Neue Fahrer*innen lassen sich einfacher einarbeiten.

Die Technologie von Smart Crane basiert auf unserer intelligenten Kransteuerung SmartFlow, die dank der aktiven Krandämpfung zu einer gefühlvolleren Bedienung des Krans beiträgt. So heißt es oft, dass sich ein Kran mit SmartFlow wie eine Verlängerung des eigenen Arms anfühlt. SmartFlow ist Teil von Smart Crane, kann aber auch separat als Option gewählt werden.



Gemeinsame Wertschöpfung

Die Forstwirtschaft versorgt uns alle mit wertvollen Rohstoffen, darunter Baustoffe für Häuser und Zäune, Verpackungen für Lebensmittel und Pakete, Heizenergie für unser Zuhause oder Papier für unsere Bücher.

Außerdem ist der Rohstoff Holz ein wesentliches Puzzleteil, um fossile durch erneuerbare Materialien ersetzen zu können. All das ist nur durch Ihre harte Arbeit möglich. Danke!

Wir wollen Ihr zuverlässiger Partner in dieser Wertschöpfungskette sein. Seit einem Jahrhundert ist Komatsu an Ihrer Seite und steht für hervorragende Qualität und Sicherheit, für Know-how und Support. Von der Innovation bis zur Fertigung ist unsere Arbeitsweise geprägt von der Partnerschaft mit den Kunden. Gemeinsam entwickeln wir Lösungen für eine nachhaltige Zukunft: für Menschen, Unternehmen und unseren Planeten.



Eine maßgeschneiderte Ladefläche

Die Ladefläche der Komatsu-Forwarder überzeugt durch Flexibilität und viele Wahlmöglichkeiten. Durch die Kombination verschiedener Optionen können Sie die Ladefläche genau auf Ihre Arbeitssituation zuschneiden und dadurch Ihre Produktivität steigern.



FlexBunk – voller Flexibilität

FlexBunk sind unsere flexiblen Rungen, die sich ganz nach Bedarf anpassen lassen. Zur Standardausführung gehören feste Rungen mit Standardbreite, doch für eine maßgeschneiderte Ladefläche stehen mehrere Optionen zur Verfügung.

Hydraulisch heb- und senkbare Rungen

Bei niedrigeren Rungen brauchen Sie den Kran nicht so hoch zu heben, was die Kransteuerung beschleunigt und Kraftstoff spart.

Verbreiterte Ladefläche

Mit einem optionalen Verbreiterungssatz lässt sich die Ladefläche außerdem verbreitern. Der Satz besteht aus Verbreiterungshülsen, die an den Rungen befestigt werden, welche dann nach Bedarf mithilfe des Krans ein- und ausgeklappt werden können. Des Weiteren ist eine Alternative zur manuellen Verbreiterung verfügbar.



Hydraulisch verschiebbares Gatter (Option)



Sortimentsunterteilung mit Trennstützen (Option)



FlexGate

Das durchdacht konstruierte Standard-Gatter FlexGate optimiert die Sicht und bewegt sich bei Kontakt mit dem Kran nach oben bzw. unten, was das Beladen vereinfacht und die Gefahr von Maschinenschäden minimiert. Für FlexGate sind verschiedene Verbreiterungen erhältlich.



LoadFlex – eine Ladefläche der Premiumklasse

Bei dem hochwertigen Optionspaket LoadFlex sind die durchdacht konstruierten LoadFlex-Rungen auf ein Höchstmaß an Flexibilität und Ladekapazität ausgelegt.

Mit LoadFlex können Sie die Breite der Forwarder-Ladefläche an die Gegebenheiten jedes einzelnen Rückeauftrags anpassen: Ob schmal, mittel oder breit – die verstellbaren Rungen lassen sich ganz einfach mit dem Kran justieren.

Die extra breite Ladefläche verleiht dem Forwarder einen sehr niedrigen Schwerpunkt, was für mehr Stabilität und eine ruhigere Fahrt im Gelände sorgt. Dank der hydraulisch heb- und senkbaren Rungen von LoadFlex lässt sich der Kran effektiv und kraftstoffsparend einsetzen.

Technische Daten



Abmessungen

8 Räder mit kürzestem hinterem Rahmen und 600-mm-Reifen

	130F-Kran	145F-Kran
A Breite	2 730 mm	2 730 mm
B Gesamtlänge	130F: 10 080 mm	145F: 10 260 mm
C Länge, Vorderachse bis Knicklenkung	1 800 mm	1 800 mm
D Länge, Knicklenkung bis Hinterachse	130F: 3 300 mm	145F: 3 480 mm
E Transporthöhe mit Schläuchen und Reifenkompression	130F: 3 880 mm	145F: 3 930 mm
F Bodenfreiheit, bei Steuergelenk	710 mm	710 mm

Hinweis: Die Maßangaben sind nominell und können aufgrund der Herstellungstoleranzen und Ausstattungsoptionen variieren.

Gewicht

Gewicht ab	6WD: 16 500 kg	8WD: 18 100 kg
------------	----------------	----------------

Motor

	6-Zylinder-Turbodieselmotor mit Ladeluftkühler. Erfüllt die Anforderungen der EU Stage V (Europa), Tier 4F (Nordamerika) und Stage II (andere Länder).
Motortyp	Stage V: 66 LFTN-D5, Tier 4F: 66 LFTN-D4, Etappe II: 66 LFEN-A2
Hubraum	6,6 l
Leistung, max.	Stage V und Tier 4F: 170 kW DIN bei 1 900 U/min, Stage II: 165 kW DIN bei 1 900 U/min
Drehmoment	Stage V, Tier 4F und Stage II: 950 Nm bei 1 500 U/min
Kraftstofftank	160 l
AdBlue®-Tank	21,5 l (Einfüllmenge)

Kraftübertragung

	Computerunterstützte hydrostatisch-mechanische Kraftübertragung. 6/8-Radantrieb. Verteilergetriebe mit 2 Stellungen (hoch und niedrig). Abschaltbarer Allradantrieb. Differenzialsperre hinten und vorn.
Fahrgeschwindigkeit	0 - ca. 20 km/h
Zugkraft	187 kN
Sonstige Ausrüstung	SpeedShift, Überdrehenschutz.

Rahmen/Achsen

	Mehrere hintere Rahmen zur Auswahl. Rahmen mit glattem V-förmigen Boden aus hochfestem Stahl. Robustes, ausbalanciertes Portalbogie. Dämpfende Bogieanschlüsse. Abschleppösen vorn und hinten.
Sonstige Ausrüstung	Polterschild, Bogielift, zusätzliche Dichtung Gelenkrahmen.

Hydrauliksystem

	Lastabhängiges Einkreisssystem mit variabler Kolbenpumpe.
Durchfluss	280 l/min bei 2 000 U/min
Hydrauliköltank	120 l
Sonstiges	Druckfilter für Hydrostatkreislauf. Doppelter Rücklaufölfilter für Hydrostatik und Arbeitshydraulik. Warnanzeige für niedrigen Hydraulikölstand.

Bremssystem

	Vollhydraulische Mehrscheibenbremsen. Hydraulisches Speicherladeventil.
Fahrbremse/ Arbeitsbremse	Mehrscheibenbremse im Ölbad. Automatische/manuelle Zuschaltung während der Arbeit.
die Feststellbremse	Federbremse mit elektrohydraulischer Steuerung. Notbremse.
Bremsleistung	Erfüllt ISO 11169 und VVFS 2003:17.

Kabine/Ergonomie

	Nach aktueller ISO-Norm getestet. Geräumig, hell mit sehr guter Sicht. Wärme- und schallisoliert.
Sitz	Mehrere Sitzalternativen. Ergonomische Konstruktion mit Nackenstütze, Armlehnen, Hebeleinheiten und Hüftgurt. Je nach Sitzmodell sind verschiedene individuelle Einstellungen der Sitzfläche und der Stützen für Rücken und Lendenwirbelbereich möglich. Sitz von 0 bis 180° drehbar.
Fenster	Polykarbonatscheiben in allen Fenstern.
Heizung/Belüftung	Vollautomatische Heiz- und Kühlanlage, ACC. Gefilterte Zuluft.
Schallpegel	Gemäß ISO-Standard.
Vibrationen	Gemäß ISO-Standard.
Sonstiges	Scheibenwischer mit Wischwasseranlage an Front- und Heckscheibe. Feuerlöscher, 2 kg (Standard in EWR-Ländern nach geltenden EU-Richtlinien).
Sonstige Ausrüstung	Komatsu Comfort Ride (Kabinenfederung). Radio mit Bluetooth und Handsfree-Unterstützung. Sitz bis 220° drehbar. MediaZone





Ladefläche

Zulässige Höchstlast	14 000 kg
Ladefläche	4,4–5,9 m ² abhängig von Option und Markt.
Rungen	Versetzbar
Stirngatter	Komatsu FlexGate: hydraulisch bewegliches Gatter in voller Höhe, in fester oder hydraulisch beweglicher Ausführung.
Sonstige Ausrüstung	Rungenverbreiterungen, hydraulisch heb- und senkbare Rungen, verbundene erste Runge mit Gatter, Trennstützen.

Kran und Greifer

Kran	130F	145F
Reichweite	8/10 m	8,5/10 m
Hubmoment, brutto	127 kNm	145 kNm
Drehmoment, brutto	28,7 kNm	38 kNm
Rotator	G121/GT151	
Greifer	Komatsu G28	
Kranspitze	ProTec	
Sonstige Ausrüstung	Alternative Greifermodelle. Kran-Tiltfunktion. Kranwaage ProTec Scale, SmartFlow.	

Lenkung

	Hydraulische Knicklenkung mit zwei doppelwirkenden Hydraulikzylindern.
Hebellenkung	Lastabhängige (LS) Proportionalsteuerung mit Kippschaltung.
Elektrische Steuerung	Mit Finger gesteuerter Minilenker auf der rechten Armlehne.
Lenkausschlag	+/- 42°

Elektrische Anlage

Spannung	24 V
Batteriekapazität	2 x 180 Ah
Generator	2 x 100 A

Beleuchtung

Arbeitsbeleuchtung	10 Kabinenleuchten und 2 Leuchten am Kran (Halogen)
Fahrbeleuchtung	2 Frontleuchten (Halogen)
Servicebeleuchtung	LED-Leuchten im Servicebereich
Sonstige Ausrüstung	Arbeitsbeleuchtung (LED), verschiedene zusätzliche Arbeitsbeleuchtung (LED), Fahrbeleuchtung an hinteren Rungen und an separater Halterung an der Anhängerkupplung (LED). Fahrbeleuchtung vorn (LED).



Beispiele für sonstige Ausrüstung

- Sprinkleranlage. Vollautomatische Feuerlöschrüstung auf Wasserbasis. Gemäß SBF 127.
- Handfeuerlöscher. 2 x 6 kg ABE-3. Pulverlöscher.
- Dieselheizung. 9 kW mit Zeitschaltuhr. Hydraulikölheizung.
- Umweltfreundliches Hydrauliköl.
- Zusätzlicher Wasserabscheider (Diesel).
- Bänder, Ketten.
- Werkzeugkasten mit Werkzeug (erwärmt im Motorraum).
- Zentralschmierung.
- Rückfahrkamera hinten (Standard in EWR-Ländern nach geltenden EU-Richtlinien).
- Rückfahrkamera vorn.
- Vakuumpumpe.
- Schutzplatte und Kettenschutz für Bogiegehäuse.
- Serviceleiter am Hydrauliktank (Standard in EWR-Ländern nach geltenden EU-Richtlinien).
- Frontschutz.
- Fernbedienung für Zentralverriegelung (nur Europa).

Anmerkungen

Standard- und Sonderausstattung sind an den jeweiligen Zielmarkt angepasst und variieren von Land zu Land. Diese Produktbroschüre beschreibt Funktionen, die in einigen Fällen Optionen darstellen. Erkundigen Sie sich bei Ihrem Verkäufer, welche Standardausstattungen und Optionen angeboten werden. Die Gewichtsangaben basieren auf der angegebenen Ausrüstung in der Grundspezifikation. Wir behalten uns das Recht vor, technische Daten oder Konstruktionen ohne vorherige Ankündigung zu ändern.



Steuer- und Informationssystem MaxiXT

- Vollständig integriertes Maschinensteuerungssystem, CAN-basiert, mit Intelligenz in Kran, Motor und Kraftübertragung, für maximale Leistung und optimalen Kraftstoffverbrauch.
- Produktionssystem für Forwarder. Mit Registrierung von Holzlieferungen (Sortiment) und Platz für Holz an der Straße. Wahl von Lieferungen per Tasten an den Hebeleinheiten.
- Kranwaagensystem ProTec Scale als Option. Automatisches Wiegen mit höchster Genauigkeit. Kompaktes Waagengelenk mit Schlauchführung durch das Gelenk.
- Anwenderfreundliche Fahrerschnittstelle. Hochleistungs-PC mit Windows-Betriebssystem, SSD-Festplatte, Touchpad-Option und Backup-Funktion für Daten. Antivirusprogramm.
- Comfort Controls. Ergonomische Hebel in verschiedenen Ausführungen mit umfassender Funktionalität.



KOMATSU

komatsuforest.de